

1 2

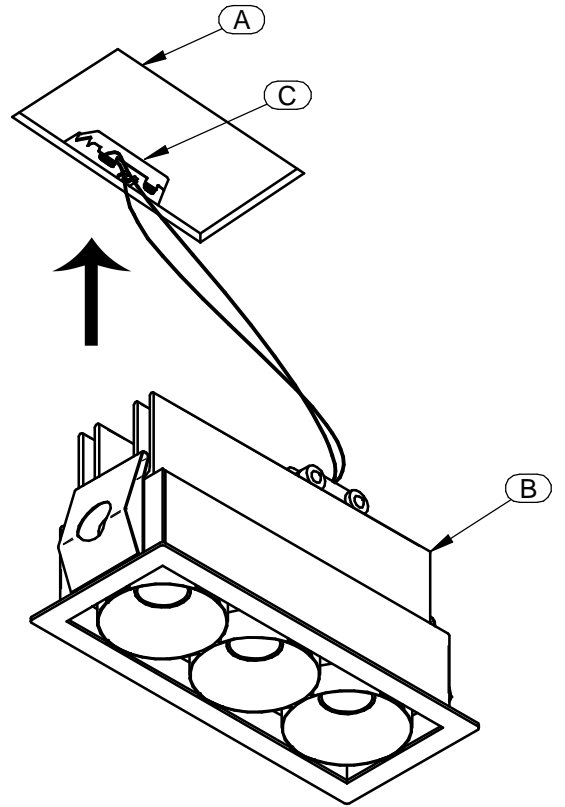

3

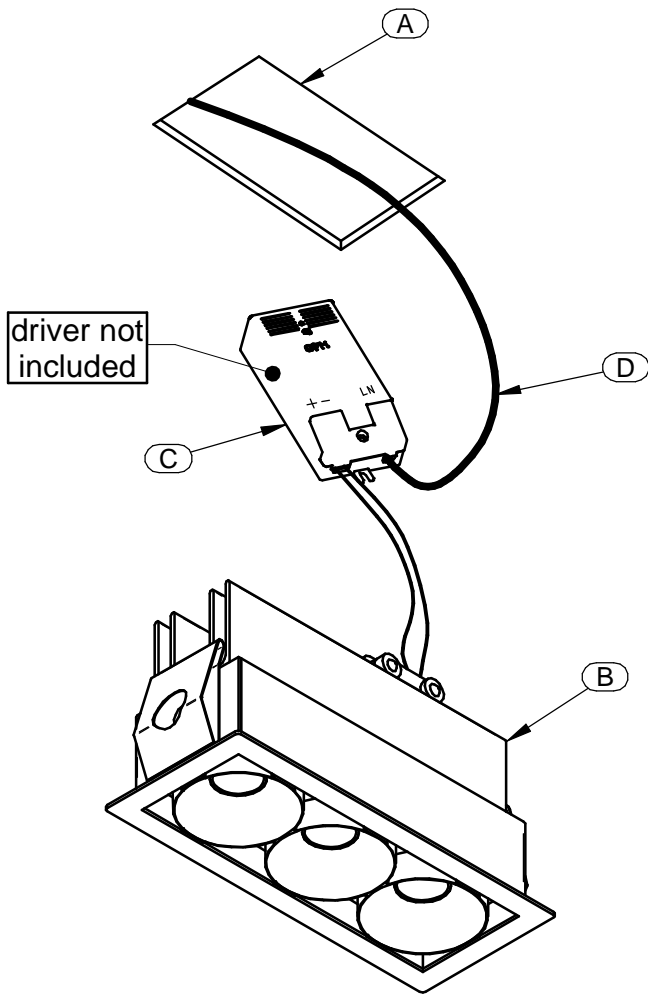
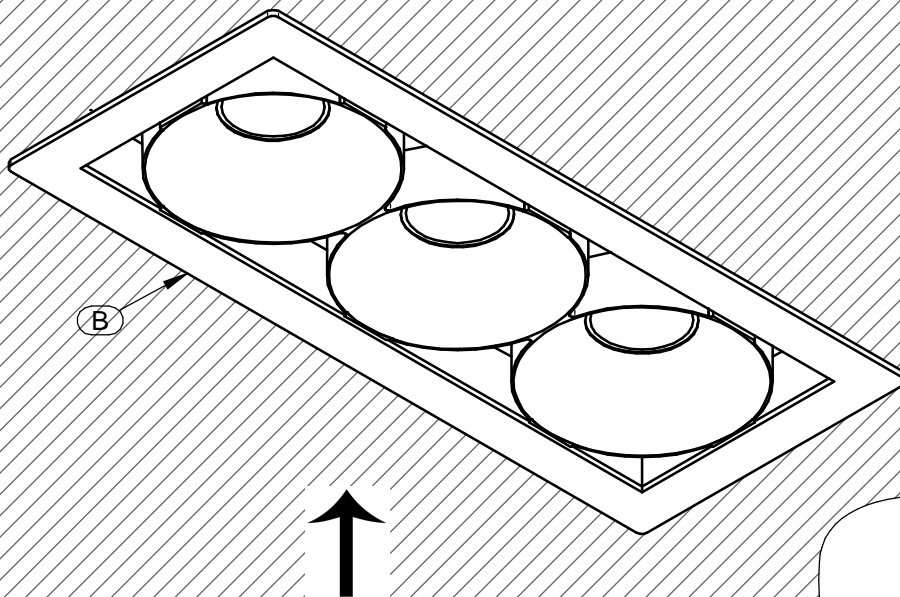

ITALIANO**ISTRUZIONI PER IL CORRETTO MONTAGGIO, UTILIZZO E MANUTENZIONE**

ATTENZIONE: Queste istruzioni devono essere consultate e conservate dal personale specializzato nell'installazione e successiva manutenzione ordinaria e straordinaria. L'installazione e la manutenzione vanno effettuate ad apparecchio scollegato dalla rete dell'alimentazione. Tutte le operazioni devono essere effettuate da un tecnico specializzato. Modifiche o manomissioni del prodotto e il non rispetto delle indicazioni di seguito riportate annullano la garanzia possono rendere l'apparecchio pericoloso. L'apparecchio può raggiungere temperature elevate durante l'esercizio e pertanto occorre evitare il contatto con persone, animali o cose. I prodotti devono essere installati tassativamente con alimentazioni, cablaggi e accessori originali del Gruppo Linea Light, o eventualmente approvati dall'azienda. L'utilizzo di accessori non originali, o non approvati, determina il decadimento di ogni garanzia sul prodotto.

La ditta LINEA LIGHT declina ogni responsabilità per i danni causati da un proprio prodotto montato in modo non conforme alle istruzioni.

Realizzare il foro (A) a soffitto seguendo le istruzioni riportate nel foglio d'istruzioni Q1449.

[1]: Collegare i cavi rosso e nero dell'elettrificazione (B) al driver led (C), prestando attenzione a rispettare la polarità. Collegare l'alimentazione (D) al driver (C).

[2]: Inserire il driver (C) nel foro (A).

[3]: Premere l'articolo (B) nel foro (A) fino a completo inserimento.

ENGLISH**INSTRUCTIONS FOR CORRECT ASSEMBLY, USE AND MAINTENANCE**

WARNING: This instruction sheet must be consulted and retained by the person responsible for installation and ordinary and extraordinary maintenance. Before beginning installation or maintenance operations switch off the mains supply. All these operations must be carried out by a specialised technician. Tampering or modifying the product or failing to comply with the instructions below will void the guarantee and could render the product dangerous. Given that this fixture may reach high temperatures it is important to ensure that persons, animals or other objects do not come into direct contact with it. All power supply, wiring and accessories used for product installation shall be original Linea Light Group parts or approved by the company. The warranty will become void if non original or non-approved parts are used. LINEA LIGHT disclaims all responsibility for damage caused by products that have been not been assembled in compliance with the instructions.

Make hole on ceiling following instructions on Q1449 sheet.

[1]: Connect the red cable and the black cable of the electrified unit (B) to the led driver (C), ensuring that polarity is correct. Connect the power lead (D) to the led driver (C).

[2]: Insert the driver (C) in the hole (A).

[3]: Press the item (B) into the hole (A) until it is fully inserted.

FRANÇAIS**NOTICE DE MONTAGE, UTILISATION ET MAINTENANCE**

ATTENTION: Ces instructions doivent être consultées et conservées par le personnel spécialisé dans l'installation et la maintenance successive, ordinaire et extraordinaire. L'installation et la maintenance seront effectuées avec l'appareil débranché du réseau d'alimentation. Toutes les opérations doivent être effectuées par un technicien expert. Toute modification ou détérioration du produit et le non respect des indications reportées ci-après annule la garantie et peut rendre l'appareil dangereux. L'appareil peut atteindre des températures élevées durant le fonctionnement et donc il faut éviter le contact avec personnes, animaux ou objets.

Les produits doivent impérativement être installés avec des alimentations, des câblages et des accessoires Linea Light Group, ou qui ont été approuvés par l'entreprise. L'utilisation d'accessoires non d'origine, ou non approuvés, entraîne la déchéance de toute garantie sur le produit. La maison LINEA LIGHT décline toute responsabilité pour les dommages provoqués par un de ses produits monté de façon non conforme aux instructions.

Réaliser le trou au plafond en suivant les instructions reportées sur la notice Q1449.

[1]: Raccorder les câbles d'alimentation électrique rouge et noir (B) aux led driver (C), en ayant soin de respecter la polarité. Raccorder l'alimentation (D) aux led driver (C).

[2]: Insérer le boîtier de connexion (C) dans l'orifice (A).

[3]: Presser l'article (B) dans l'orifice (A) jusqu'à introduction complète.

ESPAÑOL**INSTRUCCIONES PARA UN MONTAJE, UNA UTILIZACIÓN Y UN MANTENIMIENTO CORRECTOS**

ATENCIÓN: el personal especializado en la instalación y en el posterior mantenimiento ordinario y extraordinario ha de consultar y guardar estas instrucciones. La instalación y el mantenimiento han de realizarse con el equipo desconectado de la corriente. Un técnico especializado deberá realizar todas las operaciones. El equipo puede ser peligroso y la garantía queda anulada en caso de modificaciones o alteraciones de éste y cuando se incumplen las indicaciones facilitadas a continuación. El equipo puede alcanzar temperaturas elevadas durante el funcionamiento y, por consiguiente, se ha de evitar el contacto con personas, animales o cosas. Los productos se han de instalar obligatoriamente con alimentaciones, cableados y accesorios originales de Linea Light Group o, de otra forma, deben ser aprobados por la empresa misma. El uso de accesorios no originales, o no aprobados, anula todas las garantías del producto. La empresa LINEA LIGHT queda eximida de toda responsabilidad por los daños causados por uno de sus productos no montado en cumplimiento de las instrucciones.

Siga las instrucciones contenidas en la hoja de instrucciones Q1449 para hacer el agujero en el techo.

[1]: Conectar los cables rojo y negro de la alimentación eléctrica (B) al alimentador (C), teniendo cuidado de respetar la polaridad. Conectar la alimentación (D) al alimentador (C).

[2]: Insertar el conductor (C) en el agujero (A).

[3]: Presionar el artículo (B) en el agujero (A) hasta que encaje por completo.