

FIG 1

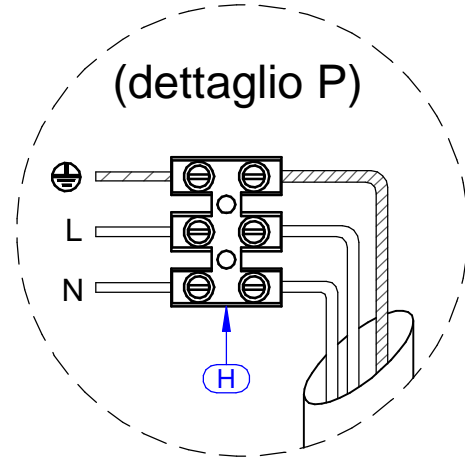
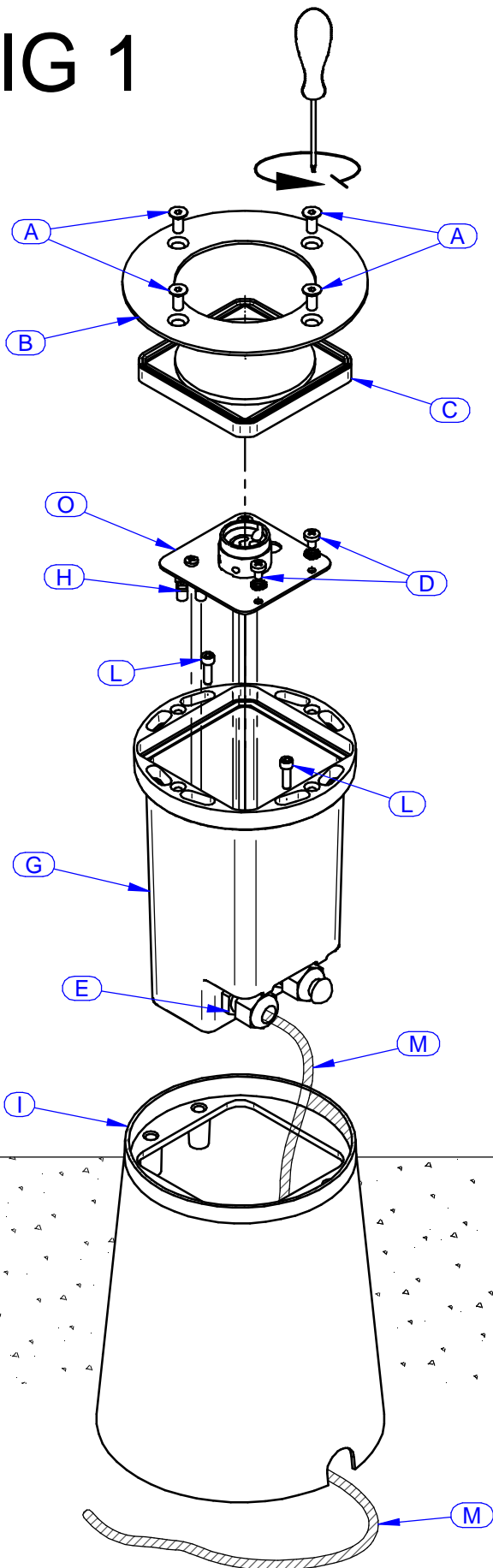

FIG 2

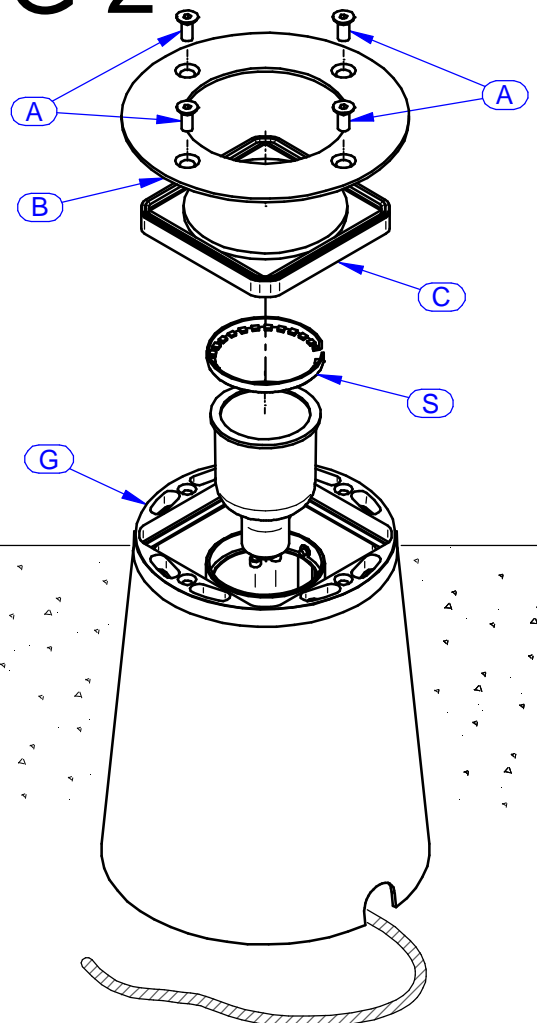
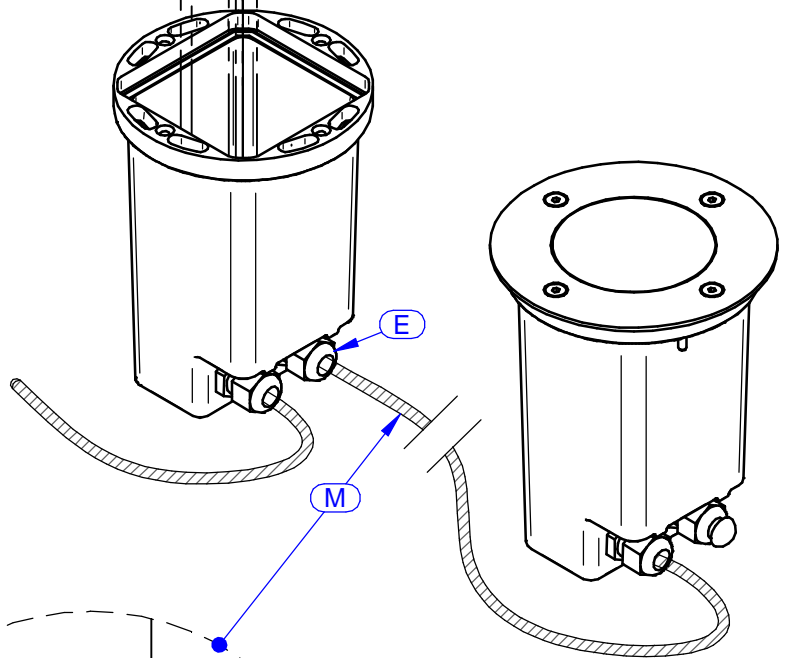
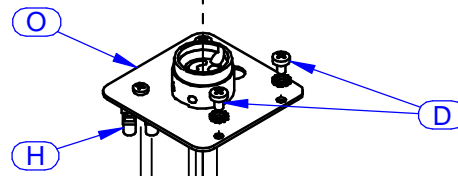
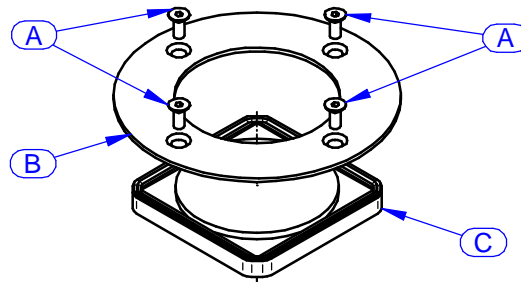
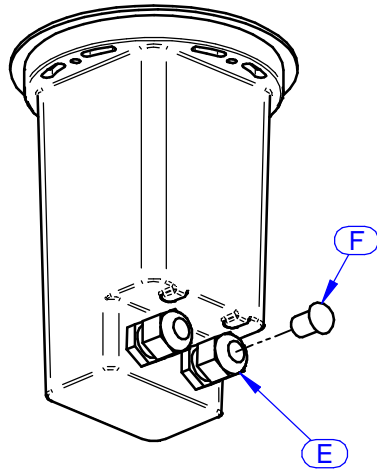
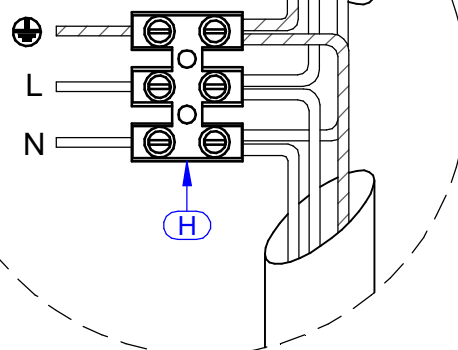

FIG 3

(dettaglio Q)



(dettaglio R)



ITALIANO
ISTRUZIONI PER IL CORRETTO MONTAGGIO, UTILIZZO E MANUTENZIONE

ATTENZIONE: Queste istruzioni devono essere consultate e conservate dal personale specializzato nell'installazione e successiva manutenzione ordinaria e straordinaria. L'installazione e la manutenzione vanno effettuate ad apparecchio scollegato dalla rete dell'alimentazione. Tutte le operazioni devono essere effettuate da un tecnico specializzato. Modifiche o manomissioni del prodotto e il non rispetto delle indicazioni di seguito riportate annullano la garanzia possono rendere l'apparecchio pericoloso. L'apparecchio può raggiungere temperature elevate durante l'esercizio e pertanto occorre evitare il contatto con persone, animali o cose. I prodotti devono essere installati tassativamente con alimentazioni, cablaggi e accessori originali del Gruppo Linea Light, o eventualmente approvati dall'azienda. L'utilizzo di accessori non originali, o non approvati, determina il decadimento di ogni garanzia sul prodotto. La ditta LINEA LIGHT declina ogni responsabilità per i danni causati da un proprio prodotto montato in modo non conforme alle istruzioni.

Attenzione : per il collegamento usare esclusivamente un cavo neoprene H07RN-F.

INSTALLAZIONE APPARECCHIO (FIG. 1): Svitare le 4 viti (A). Rimuovere la ghiera (B) e il vetro (C). Svitare le 2 viti e rondelle (D) ed estrarre il corpo lampada (O). Far passare il cavo (M) all'interno del pressacavo (E). Eseguire il cablaggio come illustrato nello schema (dettaglio P) assicurandosi di collegare il cavo di terra al morsetto (H). Reinsere il particolare (O) nel corpo lampada (G) e fissarlo tramite le 2 viti e rondelle (D). Stringere bene la ghiera del pressacavo (E). Inserire il faretto (G) nella controcassa (I) assicurandosi che il cavo (M) non rechi disturbo per il corretto posizionamento dell'articolo. Fissare il faretto (G) avvitando le 2 viti (L). Riposizionare il vetro (C) prestando attenzione a rimuovere eventuali corpi estranei tra la guarnizione ed il particolare (G). Riposizionare la flangia (B), facendo attenzione ad avvitare le viti (A) gradualmente per ottenere una chiusura uniforme della flangia sul vetro.

SOSTITUZIONE LAMPADA (FIG. 2): Svitare le 4 viti (A). Rimuovere la ghiera (B) e il vetro (C). Eseguire la sostituzione della lampada (Nelle versioni con lampada basculante è necessario estrarre la molla (S) e riposizionarla dopo aver sostituito la lampada). Riposizionare il vetro (C) e la ghiera (B) nella propria sede (G). Avvitare le viti (A) gradualmente per ottenere una chiusura uniforme della flangia sul vetro.

INSTALLAZIONE APPARECCHIO IN SERIE (FIG. 3): Svitare le 4 viti (A). Rimuovere la ghiera (B) e il vetro (C). Svitare le 2 viti e rondelle (D) ed estrarre il corpo lampada (O). Svitare la ghiera del pressacavo (E) ed estrarre il gommino (F) (dettaglio Q). Far passare il cavo (M) all'interno del pressacavo (E). Eseguire il cablaggio come illustrato nello schema (dettaglio R) assicurandosi di collegare il cavo di terra al morsetto (H). Reinsere il particolare (O) nel corpo lampada (G) e fissarlo tramite le 2 viti e rondelle (D). Stringere bene la ghiera del pressacavo (E). Riposizionare il tutto, prestando attenzione a rimuovere eventuali corpi estranei tra la guarnizione ed il particolare (G).

ENGLISH
INSTRUCTIONS FOR CORRECT ASSEMBLY, USE AND MAINTENANCE

WARNING: This instruction sheet must be consulted and retained by the person responsible for installation and ordinary and extraordinary maintenance. Before beginning installation or maintenance operations switch off the mains supply. All these operations must be carried out by a specialised technician. Tampering or modifying the product or failing to comply with the instructions below will void the guarantee and could render the product dangerous. Given that this fixture may reach high temperatures it is important to ensure that persons, animals or other objects do not come into direct contact with it. All power supply, wiring and accessories used for product installation shall be original Linea Light Group parts or approved by the company. The warranty will become void if non original or non-approved parts are used. LINEA LIGHT disclaims all responsibility for damage caused by products that have been not been assembled in compliance with the instructions.

WARNING! For connection use H07RN-F neoprene cable only!

FIXTURE INSTALLATION (FIG. 1): Remove 4 screws (A). Remove ring nut (B) and glass (C). Remove 2 screws, washers (D) and lamp (O). Insert cable (M) into cable gland (E). Carry out wiring as shown in figure (detail P); earth wire must be wired to clamp (H). Insert element (O) back into lamp (G) and fix it into place using 2 screws and washers (D). Tighten cable gland ring nut (E). Insert spotlight (G) into outer casing (I), making sure that cable (M) allows for correct positioning of item. Fix spotlight (G) in place with 2 screws supplied (L). Put glass (C) back into place, making sure that there are no foreign bodies between washer and element (G). Put flange (B) back into place and gradually tighten each screw (A) in turn to ensure that flange is evenly fixed to glass.

LAMP REPLACEMENT (FIG. 2) Remove 4 screws (A). Remove ring nut (B) and glass (C). Replace lamp (in versions with tilting lamp remove spring clip (S) first then reassemble after lamp has been replaced). Put glass (C) and ring nut (B) back in place (G). Gradually tighten each screw (A) in turn to ensure that flange is evenly fixed to glass.

INSTALLATION OF FIXTURES IN SERIES (FIG. 3) Remove 4 screws (A). Remove ring nut (B) and glass (C). Remove 2 screws, washers (D) and lamp (O). Unscrew cable gland ring nut (E) and remove rubber grommet (F) (detail Q). Insert cable (M) into cable gland (E). Carry out wiring as shown in figure (detail R); earth wire must be wired to clamp (H). Insert element (O) into lamp (G) and fix it into place using 2 screws and washers (D). Fasten cable gland ring nut (E) tightly. Reassemble fixture making sure that there are no foreign bodies between washer and element (G).

FRANÇAIS
NOTICE DE MONTAGE, UTILISATION ET MAINTENANCE

ATTENTION: Ces instructions doivent être consultées et conservées par le personnel spécialisé dans l'installation et la maintenance successive, ordinaire et extraordinaire. L'installation et la maintenance seront effectuées avec l'appareil débranché du réseau d'alimentation. Toutes les opérations doivent être effectuées par un technicien expert. Toute modification ou détérioration du produit et le non-respect des indications reportées ci-après annule la garantie et peut rendre l'appareil dangereux. L'appareil peut atteindre des températures élevées durant le fonctionnement et donc il faut éviter le contact avec personnes, animaux ou objets. Les produits doivent impérativement être installés avec des alimentations, des câblages et des accessoires Linea Light Group, ou qui ont été approuvés par l'entreprise. L'utilisation d'accessoires non d'origine, ou non approuvés, entraîne la déchéance de toute garantie sur le produit. La maison LINEA LIGHT décline toute responsabilité pour les dommages provoqués par un de ses produits monté de façon non conforme aux instructions.

Attention : pour le raccordement, utiliser exclusivement un câble néoprène H07RN-F.

INSTALLATION DE L'APPAREIL (FIG. 1) : Dévisser les 4 vis (A). Enlever le collier (B) et le verre (C). Dévisser les 2 vis et les rondelles (D) et extraire le corps de la lampe (O). Faire passer le câble (M) à l'intérieur du serre-câble (E). Effectuer le câblage en suivant les indications du schéma (détail P) en s'assurant de relier le câble de terre à la borne (H). Remettre la pièce (O) dans le corps de la lampe (G) et la fixer à l'aide des 2 vis et des rondelles (D). Bien serrer le collier du serre-câble (E). Insérer le spot (G) dans le boîtier (I) en s'assurant que le câble (M) n'empêche pas le positionnement correct de l'article. Fixer le spot (G) en vissant les 2 vis (L). Remettre le verre (C) en faisant attention à éliminer tout corps étranger entre la garniture et la pièce (G). Remettre la bride (B), en faisant attention à visser les vis (A) graduellement pour obtenir une fermeture uniforme de la bride sur le verre.

CHANGEMENT DE L'AMPOULE (FIG. 2) : Dévisser les 4 vis (A). Enlever le collier (B) et le verre (C). Effectuer le changement de l'ampoule (dans les versions avec lampe basculante, il est nécessaire d'extraire le ressort (S) et de le remettre après avoir changé l'ampoule). Remettre le verre (C) et le collier (B) dans leurs logements (G). Visser les vis (A) graduellement pour obtenir une fermeture uniforme de la bride sur le verre.

INSTALLATION DE L'APPAREIL EN SERIE (FIG. 3) : Dévisser les 4 vis (A). Enlever le collier (B) et le verre (C). Dévisser les 2 vis et les rondelles (D) et extraire le corps de la lampe (O).

Dévisser le collier du serre-câble (E) et extraire le caoutchouc (F) (détail Q). Faire passer le câble (M) à l'intérieur du serre-câble (E). Effectuer le câblage en suivant les indications du schéma (détail R) en s'assurant de relier le câble de terre à la borne (H). Remettre la pièce (O) dans le corps de la lampe (G) et la fixer à l'aide des 2 vis et des rondelles (D). Bien serrer le collier du serre-câble (E). Remettre le tout, en faisant attention à éliminer tout corps étranger entre la garniture et la pièce (G).

ESPAÑOL

INSTRUCCIONES PARA UN MONTAJE, UNA UTILIZACIÓN Y UN MANTENIMIENTO CORRECTOS

ATENCIÓN: el personal especializado en la instalación y en el posterior mantenimiento ordinario y extraordinario ha de consultar y guardar estas instrucciones. La instalación y el mantenimiento han de realizarse con el equipo desconectado de la corriente. Un técnico especializado deberá realizar todas las operaciones. El equipo puede ser peligroso y la garantía queda anulada en caso de modificaciones o alteraciones de éste y cuando se incumplan las indicaciones facilitadas a continuación. El equipo puede alcanzar temperaturas elevadas durante el funcionamiento y, por consiguiente, se ha de evitar el contacto con personas, animales o cosas. Los productos se han de instalar obligatoriamente con alimentaciones, cableados y accesorios originales de Linea Light Group o, de otra forma, deben ser aprobados por la empresa misma. El uso de accesorios no originales, o no aprobados, anula todas las garantías del producto. La empresa LINEA LIGHT queda eximida de toda responsabilidad por los daños causados por uno de sus productos no montado en cumplimiento de las instrucciones.

Atención: para la conexión **usar exclusivamente un cable de neopreno H07RN-F.**

INSTALACIÓN DEL EQUIPO (FIG. 1): Desenroscar los 4 tornillos (A). Quitar la abrazadera (B) y el cristal (C). Desenroscar los 2 tornillos y las arandelas (D) y sacar el cuerpo de la lámpara (O). Pasar el cable (M) por dentro del prensaestopas (E). Realizar el cableado siguiendo las indicaciones del esquema (detalle P), asegurarse de conectar el cable de tierra con el borne (H). Colocar de nuevo el elemento (O) en el cuerpo de la lámpara (G) y fijarlo mediante los 2 tornillos y las arandelas (D). Apretar correctamente la abrazadera del prensaestopas (E). Introducir el foco (G) en la contracaja (I), asegurarse de que el cable (M) no interfiera en el emplazamiento correcto del artículo. Fijar el foco (G), para ello atornillar los 2 tornillos (L). Volver a colocar el cristal (C), tener cuidado de eliminar posibles cuerpos extraños entre la junta y el elemento (G). Volver a colocar la brida (B) y atornillar los tornillos (A) gradualmente para obtener un cierre uniforme de la brida sobre el cristal.

SUSTITUCIÓN DE LA LÁMPARA (FIG. 2): Desenroscar los 4 tornillos (A). Quitar la brida (B) y el cristal (C). Cambiar la lámpara (en las versiones con lámpara basculante se ha de quitar el muelle (S) y colocarlo de nuevo después de cambiar la lámpara). Volver a colocar el cristal (C) y la brida (B) en el alojamiento correspondiente (G). Atornillar los tornillos (A) gradualmente para obtener un cierre uniforme de la brida sobre el cristal.

INSTALACIÓN DEL EQUIPO EN SERIE (FIG. 3): Desenroscar los 4 tornillos (A). Quitar la brida (B) y el cristal (C). Desenroscar los 2 tornillos y las arandelas (D) y sacar el cuerpo de la lámpara (O). Desenroscar la brida del prensaestopas (E) y quitar la goma (F) (detalle Q). Pasar el cable (M) por dentro del prensaestopas (E). Realizar el cableado siguiendo las indicaciones del esquema (detalle R), asegurarse de conectar el cable de tierra con el borne (H). Colocar de nuevo el elemento (O) en el cuerpo de la lámpara (G) y fijarlo mediante los 2 tornillos y las arandelas (D). Apretar correctamente la abrazadera del prensaestopas (E). Volver a colocarlo todo y eliminar posibles cuerpos extraños entre la junta y el elemento (G).

DEUTSCH

ANWEISUNGEN FÜR DIE KORREKTE MONTAGE, GEBRAUCH UND WARTUNG

ACHTUNG: Diese Anweisungen müssen von qualifizierten Elektrikern gelesen und aufbewahrt werden, die für die Installation und die anschließende ordentliche und außerordentliche Wartung zuständig sind. Die Installation und Wartung der Leuchte darf nur dann durchgeführt werden, wenn die Leuchte vom Stromnetz getrennt ist. Alle Eingriffe dürfen nur von einem qualifizierten Elektriker durchgeführt werden. Die Durchführung von Änderungen am Produkt und die Nichtbeachtung der unten stehenden Anweisungen führen zu einem sofortigen Verfall vom Garantieanspruch und beeinträchtigen die Gerätesicherheit! Die Leuchte kann sehr heiß werden, wenn sie eingeschaltet ist. Den Kontakt mit Personen, Tieren und Gegenständen vermeiden. Die Produkte müssen obligatorisch mit Originalstromversorgung, Originalkabeln und Originalzubehör der Linea Light Group oder mit Teilen, die von der Linea Light Group ausdrücklich empfohlen sind, installiert werden. Die Verwendung von nicht originale oder nicht vom Hersteller empfohlenem Zubehör führt zu einem sofortigen Verfall vom Garantieanspruch für das Produkt. Die Firma LINEA LIGHT übernimmt keine Haftung für Schäden, die durch ein Produkt verursacht worden sind, bei dessen Montage die Anweisungen nicht beachtet worden sind.

Achtung: Für den Anschluss **ausschließlich ein Neoprenkabel H07RN-F verwenden.**

INSTALLATION VOM GERÄT (FIG. 1): Die 4 Schrauben (A) lösen. Den Flansch (B) und die Abdeckung (C) abnehmen, Die 2 Schrauben und die Unterlegscheiben (D) abschrauben und das Teil (O) herausnehmen. Das Kabel (M) durch die Kabelklemme (E) führen. Die Verkabelung nach Schema (Detail P) durchführen und dabei darauf achten, dass das Erdungskabel korrekt an die Klemme (H) angeschlossen wird. Das Teil (O) wieder in den Strahler (G) einsetzen und mit den beiden Schrauben und Unterlegscheiben (D) befestigen. Die Ringschraube der Kabelklemme (E) fest anziehen. Den Strahler (G) in das Einbaugeschäule (I) einsetzen und dabei darauf achten, dass das Kabel (M) bei der korrekten Positionierung vom Strahler nicht im Weg ist. Den Strahler (G) mit den 2 Schrauben (L) befestigen. Die Abdeckung (C) wieder einsetzen und dabei eventuelle Verunreinigungen entfernen, die sich zwischen der Dichtung und dem Strahler (G) befinden. Den Flansch (B) wieder anbringen und dabei die Schrauben (A) nach und nach anziehen, damit der Flansch gleichmäßig auf der Abdeckung zu sitzen kommt.

AUSWECHSELN VOM LEUCHTMITTEL (FIG. 2): Die 4 Schrauben (A) lösen. Den Flansch (B) und die Abdeckung (C) abnehmen. Das Leuchtmittel auswechseln (bei den Versionen mit klappbarer Lampe muss die Feder (S) herausgenommen und nach dem Auswechseln vom Leuchtmittel wieder eingesetzt werden). Die Abdeckung (C) und den Flansch wieder in ihren Sitz (G) einsetzen. Die Schrauben (A) nach und nach anziehen, damit der Flansch gleichmäßig auf der Abdeckung zu sitzen kommt.

INSTALLATION DES GERÄTS IN REIHE (FIG. 3): Die 4 Schrauben (A) lösen. Den Flansch (B) und die Abdeckung (C) abnehmen. Die 2 Schrauben und die Unterlegscheiben (D) abschrauben und das Teil (O) herausnehmen. Die Ringschraube der Kabelklemme (E) abschrauben und den Gummi (F) herausnehmen (Detail Q). Das Kabel (M) durch die Kabelklemme (E) führen. Die Verkabelung nach Schema (Detail R) durchführen und dabei darauf achten, dass das Erdungskabel korrekt an die Klemme (H) angeschlossen wird. Das Teil (O) wieder in den Strahler (G) einsetzen und mit den beiden Schrauben und Unterlegscheiben (D) befestigen. Die Ringschraube der Kabelklemme (E) fest anziehen. Alles wieder zusammensetzen und dabei eventuelle Verunreinigungen entfernen, die sich zwischen der Dichtung und dem Strahler (G) befinden.