

INFORMAZIONI TECNICHE - TECHNICAL INFORMATION

Tensione nominale - Rated voltage	Vedi tabella elenco prodotti - See product list table
Frequenza - Frequency	50/60Hz
Classe di isolamento - Insulation class	Vedi tabella elenco prodotti - See product list table
Temperatura ambiente di utilizzo - Ambiente temperature for using	-20°C ÷ +50°C
Grado di protezione - Degree of protection	IP 65
Potenza - Power	Vedi tabella elenco prodotti - See product list table

Installazione / Manutenzione - Installation / Maintenance

L'articolo dovrà essere installato da personale qualificato, **seguendo le normative d'installazione vigenti del paese di appartenenza**; in caso di malfunzionamento o necessità di manutenzione della plafoniera contattare il servizio clienti LINEA LIGHT: support@linealight.com.

È VIETATO APRIRE/ TOCCARE L'ARTICOLO MENTRE È IN FUNZIONE;

Qualora non vengano rispettate le regole indicate, **l'azienda LINEA LIGHT declina ogni tipologia di responsabilità.**

The item must be installed by qualified personnel, **in accordance with the installation regulations in force in the country in question**; in case of ceiling light malfunction or need for maintenance contact LINEA LIGHT customer service:

support@linealight.com.

IT IS FORBIDDEN TO OPEN/TOUCH THE ITEM WHILE IT IS IN OPERATION;

If the indicated rules are not respected, **the LINEA LIGHT company declines any type of responsibility.**

UTILIZZO CONFORME:

L'apparecchio è garantito esclusivamente se l'articolo in questione sia stato installato seguendo le istruzioni riportate in questo manuale istruzioni e da quello generale presente all'interno dell'imballo e/o scaricabile dal nostro sito www.linealight.com;

Un utilizzo scorretto dell'apparecchio può influire sulla durata utile della lampada e/o potrebbe avere un guasto precoce.

Per ulteriori avvertenze e spiegazione di eventuali simboli vedere il foglio istruzioni generale.

Conservare le presenti istruzioni per futuri lavori di installazione/manutenzione.

APPROPRIATE USE:

The appliance is guaranteed only if the item in question has been installed following the instructions given in this instruction manual and from the general one inside the packaging and/or downloadable from our website www.linealight.com;

Improper use of the fixture may affect the lamp life and/or may have premature failure.

For further warnings and explanation of any symbols, see the general instruction sheet.

Keep these instructions for future installation/maintenance work.

(ITA) - I prodotti devono essere installati tassativamente con alimentazioni, cablaggi e accessori originali del Gruppo Linea Light, o eventualmente approvati dall'azienda. L'utilizzo di accessori non originali, o non approvati, determina il decadimento di ogni garanzia sul prodotto. (ENG) - All power supply, wiring and accessories used for product installation shall be original Linea Light Group parts or approved by the company. The warranty will become void if non original or non approved parts are used. (FRA) - Les produits doivent impérativement être installés avec des alimentations, des câblages et des accessoires Linea Light Group, ou qui ont été approuvés par l'entreprise. L'utilisation d'accessoires non d'origine, ou non approuvés, entraîne la déchéance de toute garantie sur le produit. (ESP) - Los productos se han de instalar obligatoriamente con alimentaciones, cableados y accesorios originales de Linea Light Group o, de otra forma, deben ser aprobados por la empresa misma. El uso de accesorios no originales, o no aprobados, anula todas las garantías del producto. (GER) Die Produkte müssen obligatorisch mit Originalstromversorgung, Originalkabeln und Originalzubehör der Linea Light Group oder mit Teilen, die von der Linea Light Group ausdrücklich empfohlen sind, installiert werden. Die Verwendung von nicht originale oder nicht vom Hersteller empfohlenem Zubehör führt zu einem sofortigen Verfall vom Garantieanspruch für das Produkt.

SERIE / SERIES: STADIUM

BRAND: i-LèD

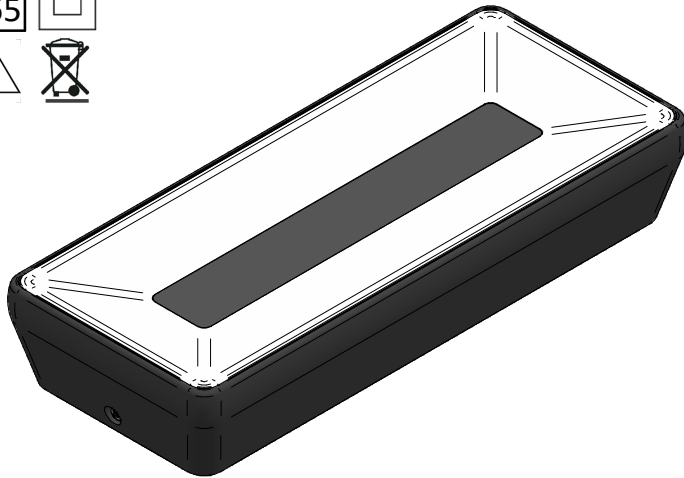
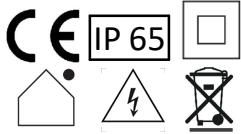

ELENCO ARTICOLI

LIST OF FIXTURES

CODE	COLOR	POWER	INPUT	WEIGHT
76078	WHITE	7,8W AC	198-264V AC	0,4Kg
76079	BLACK			

ACCESSORI INCLUSI

ACCESSORIES INCLUDED

A. STAFFA PER FISSAGGIO
A. FIXING BRACKET

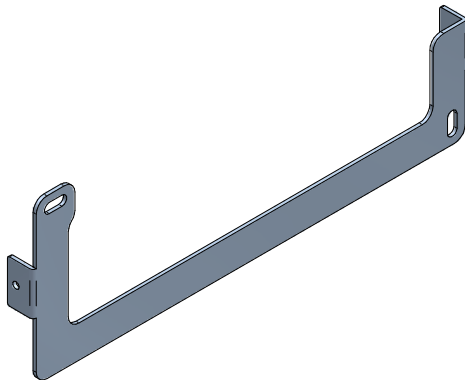

ACCESSORI NON INCLUSI

ACCESSORIES NOT INCLUDED

CODE: 83247 (WHITE) - 83248 (BLACK)

B. STAFFA INCLINATA E VERNICIATA PER INSTALLAZIONE A PARTE
B. INCLINED AND PAINTED BRACKET FOR WALL INSTALLATION

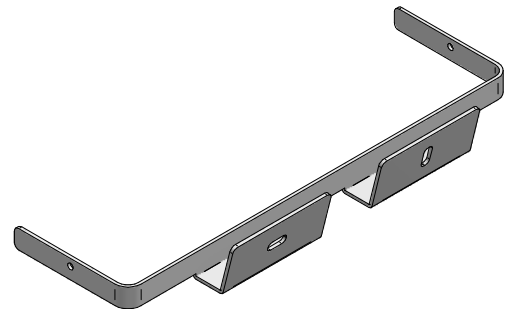

DIMENSIONI
DIMENSIONS

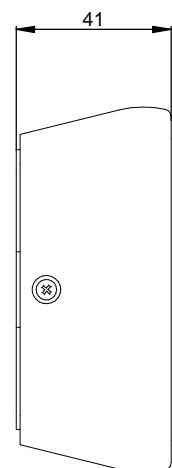
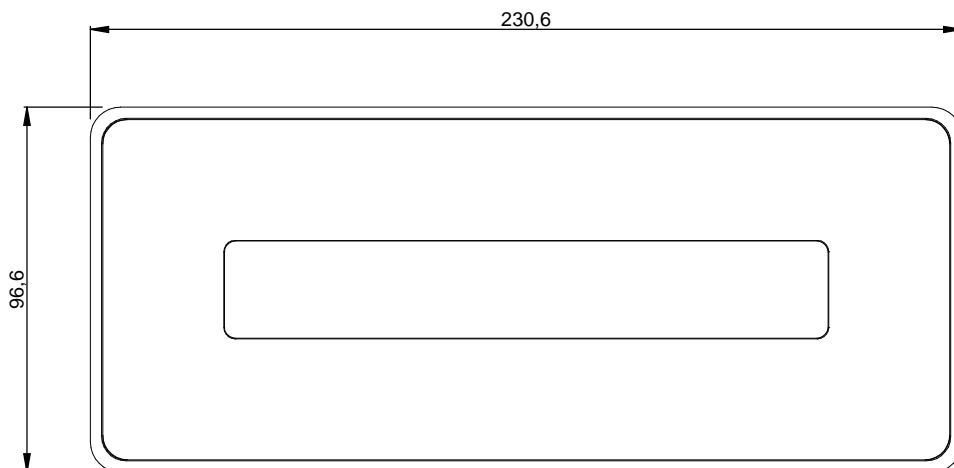

INSTALLAZIONE A PARETE O SOFFITTO CON STAFFA INCLUSA
WALL OR CEILING INSTALLATION WITH INCLUDED BRACKET

FORARE IL MURO O SOFFITTO E FISSARE LA STAFFA CON VITI E TASSELLI NON INCLUSI
DRILL THE WALL OR CEILING AND FIX THE BRACKET WITH SCREWS AND DOWELS NOT INCLUDED

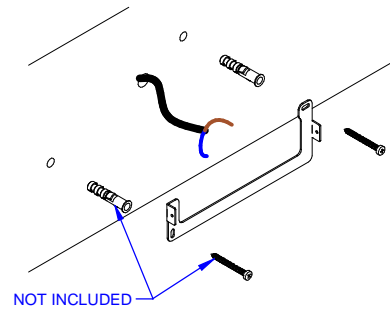
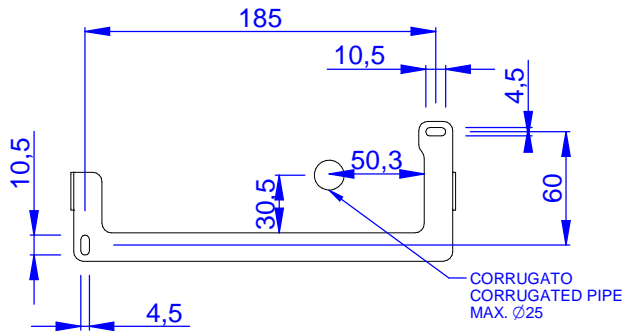

RIMUOVERE IL COPERCHIO PER IL CABLAGGIO
REMOVE THE WIRING COVER

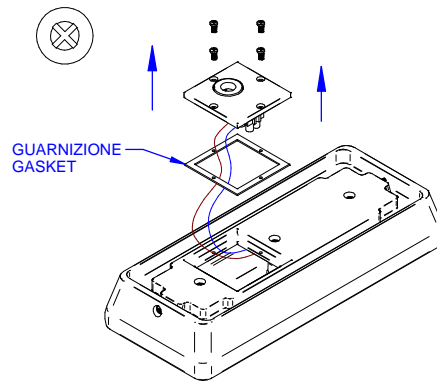

CABLARE L'ARTICOLO E RICHIUDERE IL TAPPO
WIRING THE ITEM AND CLOSE THE CAP

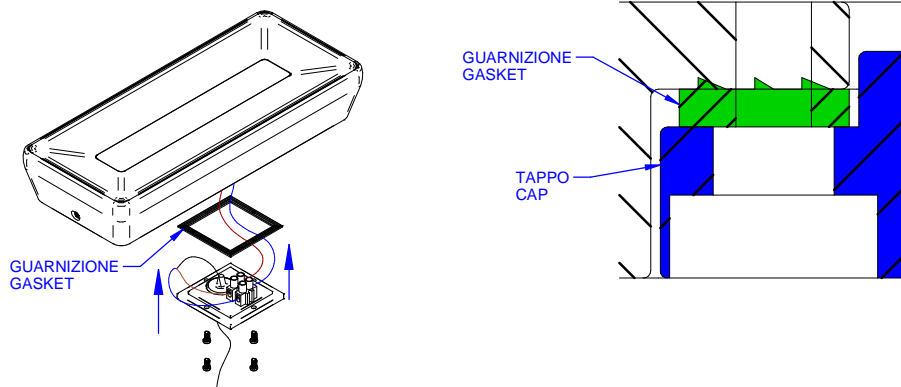

POSIZIONARE L'ARTICOLO SULLA STAFFA E FISSARLO CON LE VITI IN DOTAZIONE
PLACE THE ITEM ON THE BRACKET AND FIX IT WITH THE SCREWS

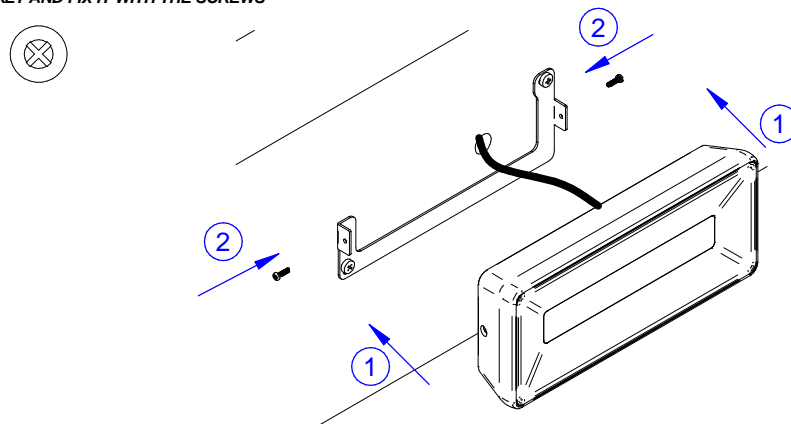

**INSTALLAZIONE A PARETE CON STAFFA ACCESSORIO
WALL INSTALLATION WITH ACCESSORY BRACKET**

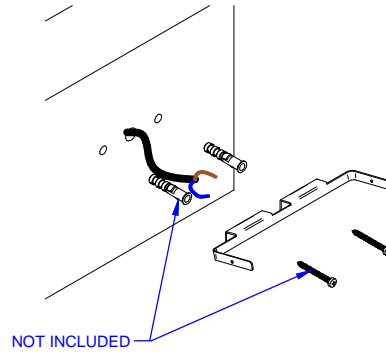
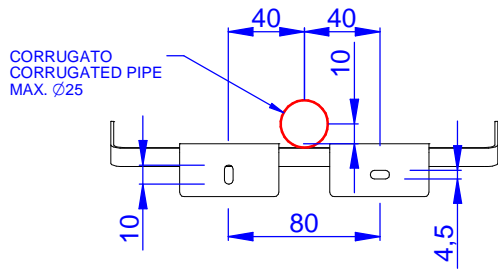

**RIMUOVERE LA STAFFA INCLUSA NELL'ARTICOLO
REMOVE THE INCLUDED BRACKET**

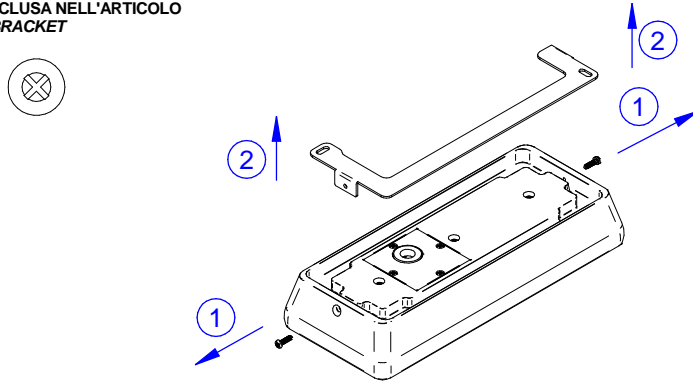

**RIMUOVERE IL COPERCHIO PER IL CABLAGGIO
REMOVE THE WIRING COVER**

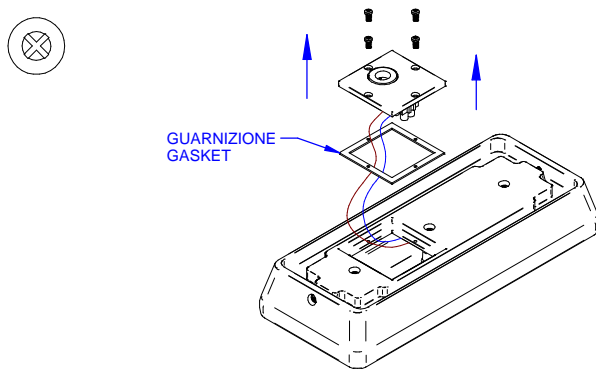

**CABLARE L'ARTICOLO E RICHIEDERE IL TAPPO
WIRING THE ITEM AND CLOSE THE CAP**

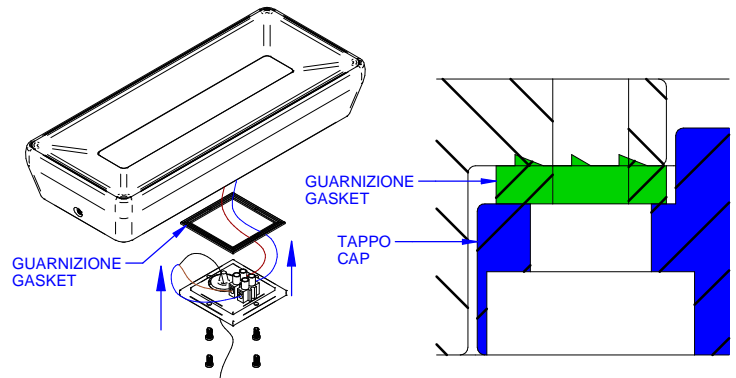

**POSIZIONARE L'ARTICOLO SULLA STAFFA E FISSARLO CON LE VITI IN DOTAZIONE
PLACE THE ITEM ON THE BRACKET AND FIX IT WITH THE SCREWS**

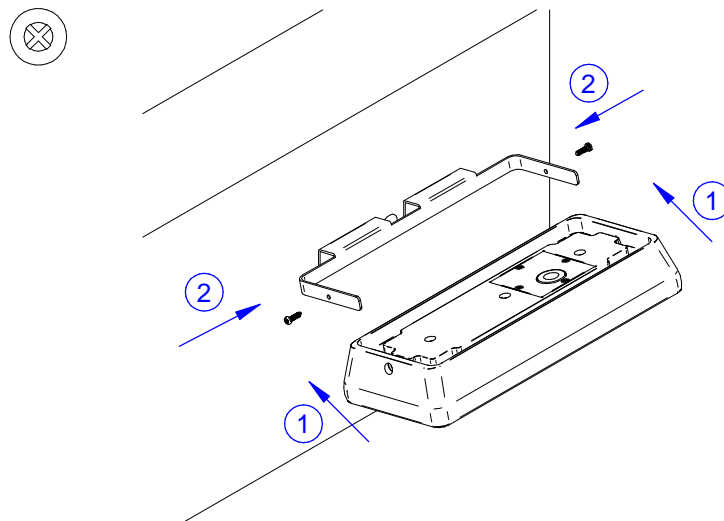

CABLAGGIO ALUX / WIRING ALUX

Collegamento diretto alla linea elettrica
Directo connection to the main

ON-OFF



198-264 VAC
50-60 Hz

